



Serie ALVA
Luminaria de bolardo

Manual de instrucciones detallado

Versión	Fecha	Comentario
BA008894_00	05/10/2015	Primera edición
BA008894_01	23/02/2016	Capítulo 3: nuevas ilustraciones

© ESYLUX GmbH
An der Strusbek 40, 22926 Ahrensburg

Reservado el derecho a realizar modificaciones.
Las copias, traducciones a otros idiomas o reutilizaciones del contenido para otros objetivos solo se podrán realizar con el consentimiento por escrito de la empresa ESYLUX GmbH.

Índice

1	Información acerca del documento	4
1.1	Dirección del fabricante	4
1.2	Responsabilidad y daños.....	4
1.3	Identificación del producto.....	4
1.4	Elementos destacados en el texto	5
1.5	Indicaciones de advertencia	5
2	Información de seguridad básica	6
2.1	Utilización reglamentaria	6
2.2	Requisitos de seguridad.....	7
3	Descripción de producto.....	8
3.1	Estructura mecánica.....	10
3.2	Curva de distribución de luz.....	12
3.3	Placa de características	12
4	Montaje y conexión	13
4.1	Fase de inicialización	16
4.2	Programación de fábrica	17
4.3	Funcionamiento regular	17
5	Ajustes	18
5.1	ALVA BL.....	18
5.1.1	Encendido/apagado de la iluminación	18
5.2	ALVA BL con interfaz DALI.....	18
5.2.1	Encender/apagar y atenuar la luminaria	18
5.3	ALVA BL con interfaz DALI y detector de movimiento.....	18
5.3.1	Encendido/apagado de la iluminación	18
5.3.2	Activar interruptor crepuscular	19
5.3.3	Ajustar el valor de conmutación del crepúsculo	20
5.3.4	Ajustar el tiempo de alumbrado de la iluminación	21
5.3.5	Ajustar la luz de orientación	22
5.3.6	Ajustar el tiempo de alumbrado de la luz de orientación.....	23
5.3.7	Modo totalmente automático	24
5.3.8	Conexión maestro / esclavo.....	26
5.3.9	Ajustes adicionales por mando a distancia.....	27
6	Mantenimiento	29
6.1	Limpieza	29
6.2	Reparación de averías.....	29

7	Características técnicas	30
8	Declaración de conformidad CE	30
9	Eliminación.....	31
10	Garantía de fabricante ESYLUX	31

1 Información acerca del documento

El manual de instrucciones contiene información detallada sobre las funciones, la puesta en marcha y el montaje de los equipos descritos.

La última versión del documento puede encontrarse en línea en www.esylux.com y puede imprimirse en formato DIN A4.

Lea atentamente el manual de instrucciones completo y tenga en cuenta las indicaciones de seguridad y advertencia.

1.1 Dirección del fabricante

Dirección

ESYLUX GmbH
An der Strusbek 40
22926 Ahrensburg, Deutschland
Internet: www.esylux.com
Correo electrónico: info@esylux.com

1.2 Responsabilidad y daños

El producto solo se ha diseñado para la utilización reglamentaria. Esta se describe en el capítulo del mismo nombre de estas instrucciones. No está permitido realizar cambios, modificaciones o aplicar barniz dado que podría perderse todo derecho a garantía.

Compruebe si el equipo presenta daños tras el desembalaje. Si el equipo presenta daños, devuélvalo al punto de venta.

1.3 Identificación del producto

Número de artículo	Denominación del artículo
EL10820007	BL-ALV 20 018 830 ANT
EL10820014	BL-ALV 20 018 830 WHT
EL10820021	BL-ALV 20 018 840 ANT
EL10820038	BL-ALV 20 018 840 WHT
EL10820045	BL-ALV 20 018 830 ANO
EL10820052	BL-ALV 20 018 830 WHO
EL10820069	BL-ALV 20 018 840 ANO
EL10820076	BL-ALV 20 018 840 WHO
EL10820205	BL-ALV 20 018 830 ANT DALI
EL10820212	BL-ALV 20 018 830 WHT DALI
EL10820229	BL-ALV 20 018 840 ANT DALI

Número de artículo	Denominación del artículo
EL10820236	BL-ALV 20 018 840 WHT DALI
EL10820243	BL-ALV 20 018 830 ANO DALI
EL10820250	BL-ALV 20 018 830 WHO DALI
EL10820267	BL-ALV 20 018 840 ANO DALI
EL10820274	BL-ALV 20 018 840 WHO DALI
EL10820403	BL-ALV 20 018 830 ANT A DALI
EL10820410	BL-ALV 20 018 830 WHT A DALI
EL10820427	BL-ALV 20 018 840 ANT A DALI
EL10820434	BL-ALV 20 018 840 WHT A DALI
EL10820441	BL-ALV 20 018 830 ANO A DALI
EL10820458	BL-ALV 20 018 830 WHO A DALI
EL10820465	BL-ALV 20 018 840 ANO A DALI
EL10820472	BL-ALV 20018840 WHO A DALI

Ayuda de orientación

1.4 Elementos destacados en el texto

Para facilitar la lectura de las instrucciones de uso, la información se resalta con distintas marcas.

Estos símbolos tienen los siguientes significados:

- < > indican botones
- Gris** indica una función
- indica una acción que se debe realizar
- ✓ indica el resultado de una acción y los resultados



Información adicional, importante y útil acerca de este tema



Tensión eléctrica alta

1.5 Indicaciones de advertencia

Las indicaciones de advertencia se incluyen al principio del capítulo correspondiente si existe una situación de peligro.

Las indicaciones de advertencia se indican con el término PELIGRO y designan daños personales. El término ATENCIÓN se refiere a posibles daños materiales.

Estos términos tienen los siguientes significados más precisos:

¡PELIGRO!

Este término indica un peligro con un alto grado de riesgo. Si no se siguen estas indicaciones de advertencia, se podrían producir daños personales graves e incluso la muerte.

¡ADVERTENCIA!

Este término indica un peligro con un grado medio de riesgo. Si no se siguen estas indicaciones de advertencia, se podrían producir daños personales graves e incluso la muerte.

¡PRECAUCIÓN!

Este término indica un peligro con un grado bajo de riesgo. Si no se siguen estas indicaciones de advertencia, se podrían producir lesiones leves o moderadas.

¡ATENCIÓN!

Este término advierte ante situaciones que, de no seguirse las indicaciones, podrían causar daños materiales.

2 Información de seguridad básica

2.1 Utilización reglamentaria

La serie ALVA BL de ESYLUX solo se debe usar para los siguientes objetivos:

- Montaje en exteriores para atornillar sobre una base.
- La luminaria es adecuada para la iluminación de caminos, como en jardines o entradas.



Para evitar riesgos, si el cable flexible externo de esta luminaria está dañado, solo debe sustituirlo el fabricante, un técnico de servicio designado por el fabricante o una persona con una cualificación equivalente.



Esta luminaria lleva lámparas LED incorporadas. La fuente luminosa de esta luminaria solo debe sustituirla el fabricante, un técnico de servicio designado por el fabricante o una persona con una cualificación equivalente.

La luminaria es adecuada para la conducción de red. Corriente total máxima del borne de conexión de red: 10 A.

El fabricante quedará eximido de responsabilidad por daños materiales o personales en caso de uso indebido.

2.2 Requisitos de seguridad

Personal técnico

El montaje y la puesta en marcha de dispositivos eléctricos en la tensión de red de 230 V solo deben realizarlos instaladores eléctricos o electricistas especializados siguiendo los requisitos específicos del país.

¡PELIGRO!



¡Peligro de muerte por descarga eléctrica!

- Siga siempre las 5 reglas de seguridad:
 1. Desconectar
 2. Asegurar contra reconexión
 3. Comprobar que no hay tensión
 4. Conectar a tierra y poner en cortocircuito
 5. Cubrir o aislar piezas adyacentes sometidas a tensión.

¡PELIGRO!

¡Peligro de muerte por descarga eléctrica mediante contacto indirecto!

- Asegure el circuito eléctrico con un dispositivo de protección de corriente de error (protección FI).
- La interfaz DALI no se alimenta a través de tensión baja de seguridad (SELV).
- Entre la baja tensión y la interfaz DALI o 1-10 V solo hay un sencillo aislamiento (aislamiento base). Las unidades de control que se van a utilizar deben garantizar la protección correspondiente contra descarga eléctrica.

¡ATENCIÓN!

Daños de los balastos electrónicos DALI por conexión incorrecta.

- Tenga en cuenta las especificaciones de DALI (IEC 62386)

3 Descripción de producto

Funcionamiento

La serie ALVA BL de ESYLUX se ha diseñado para su uso en el exterior como luminaria de bolardo. Gracias a su luz que no deslumbra y orientada hacia abajo (en variantes con difusor transparente) en ángulo de emisión de 360°, es posible una iluminación de caminos, como en jardines o entradas. El ángulo de emisión puede limitarse opcionalmente de manera flexible mediante una máscara cobertora (accesorio).

Los LED empotrados tienen un consumo reducido de energía.

La luminaria ALVA BL está disponible en diferentes versiones:

Luminarias ALVA BL

BL-ALV xx xxx 830 xxx y BL-ALV xx xxx 840 xxx



El control de la luminaria se realiza mediante dispositivos externos, p. ej., con un interruptor de luz.

Luminaria ALVA BL con interfaz DALI

BL-ALV xx xxx 830 xxx DALI y BL-ALV xx xxx 840 xxx DALI

Una interfaz DALI (Digital Addressable Lighting Interface) integrada opcionalmente en la luminaria de bolardo recibe telegramas de control y regula a la vez todas las luminarias conectadas en el grupo DALI.



El control de la luminaria se realiza mediante la interfaz DALI

Función	Usos
Encender/apagar la iluminación	La luminaria se enciende y apaga a través de la interfaz DALI.
Atenuar iluminación	La potencia de iluminación se atenúa mediante la interfaz DALI.

Luminarias ALVA BL con interfaz DALI y detector de movimiento

BL-ALV xx xxx 830 xxx A DALI y BL-ALV xx xxx 840 xxx A DALI

Las luminarias con detector de movimiento integrado permiten una iluminación de caminos automática y en función de la necesidad. El detector de movimiento controla la luminaria de bolardo cuando se detecta movimiento en función del valor nominal de luminosidad preajustado. El detector de movimiento se puede utilizar como interruptor crepuscular.

Las luminarias con detector de movimiento tienen suministro de corriente para conductos de control DALI de 2 polos (30 mA). Otros componentes de

bus DALI como, por ejemplo, las luminarias ALVA BL pueden utilizar aprox. 16 de los 30 mA.

 Los ajustes del detector de movimiento solo son posibles con el mando a distancia. El control de las luminarias se realiza mediante el detector de movimiento y la interfaz DALI.

Con interfaz DALI- y detector de movimiento

Función	Usos
Encender/apagar la iluminación	La luminaria se encenderá o apagará
Función del detector de movimiento	El detector de movimiento integrado detecta, dentro del área de detección, el movimiento de seres vivos y activa o desactiva la luminaria en el caso de una variación de las condiciones de iluminación.
Ajustar la potencia de iluminación	Permite ajustar la potencia de iluminación.
Función del interruptor crepuscular	Control de la iluminación exclusivamente basándose en los valores nominales de luminosidad.
Ajustar la luz de orientación	Iluminación de orientación discreta, como áreas de entrada en la oscuridad.
Ajustar el tiempo de alumbrado de la luz de orientación	Permite determinar el tiempo de alumbrado de la luminaria cuando deja de detectarse movimiento en el área de detección.
Modo totalmente automático	Control automático de la iluminación en caso de detectar movimiento.
Conexión maestro / esclavo:	Ampliar el área de detección del detector de movimiento.

 Puede encontrar las descripciones detalladas de las funciones en el capítulo Ajustes, página 18.

3.1 Estructura mecánica

Medidas

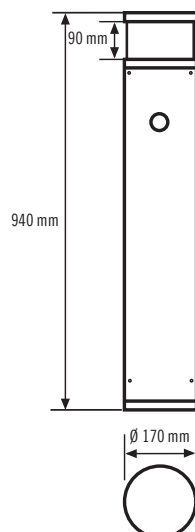

Componentes

Luminaria de bolardo con interfaz DALI

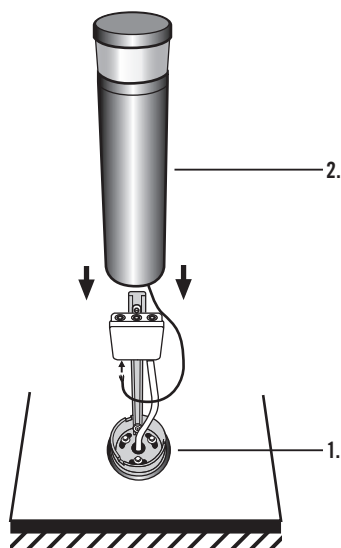

1. Placa de montaje
2. Luminaria

Luminaria de bolardo con interfaz DALI y detector de movimiento

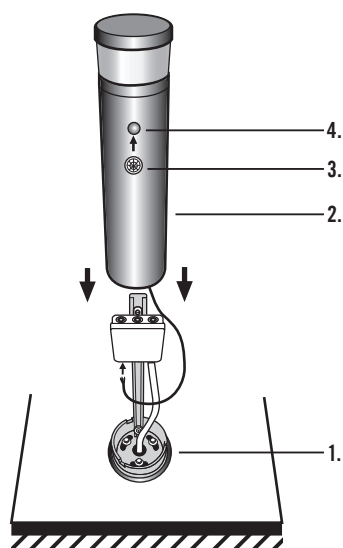

1. Placa de montaje
2. Luminaria
3. Máscara lenticular
4. Detectores de movimiento

Detector de movimiento: Área de detección y alcance

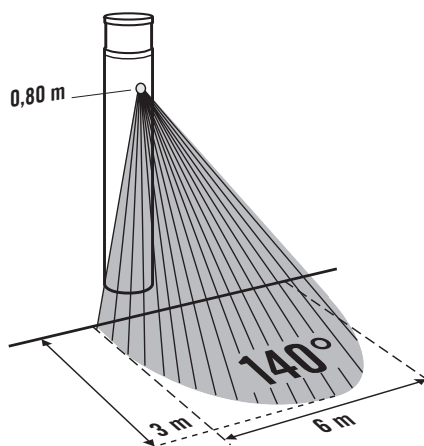

- El área de detección es de aprox. 140°.
- El alcance de detección en cada sentido es de 3 m en función del sentido de movimiento.

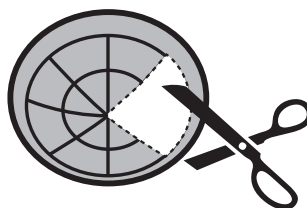

Máscara lenticular para la limitación del área de detección

3.2 Curva de distribución de luz

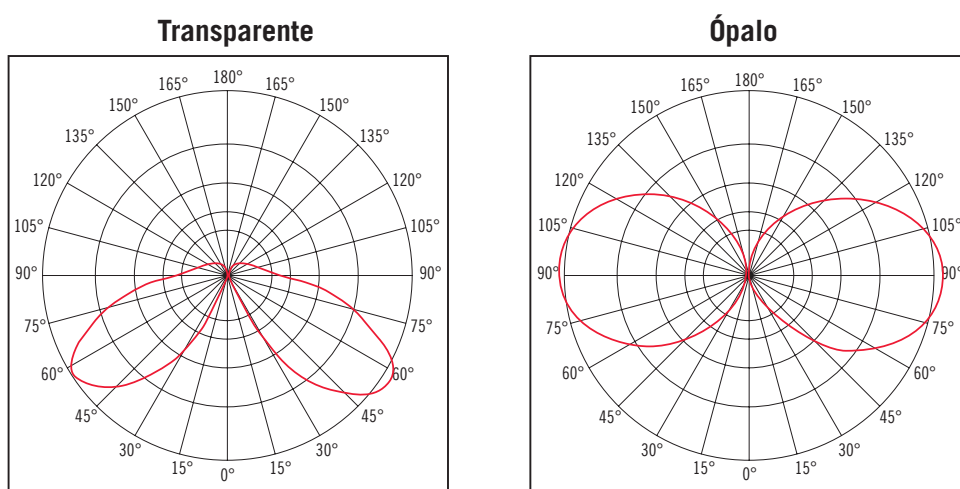

3.3 Placa de características

Placa de características

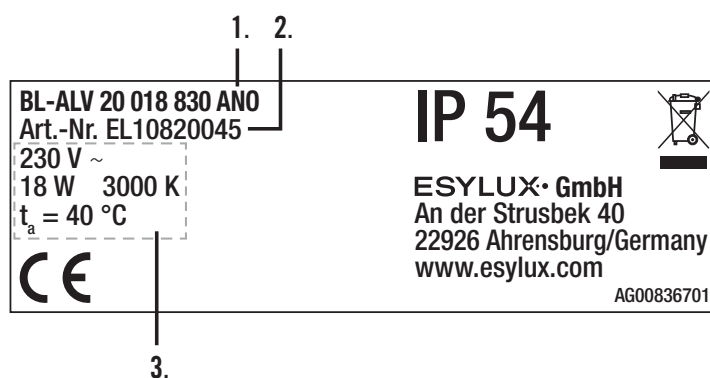

1. Denominación del artículo
2. Número de artículo
3. Características técnicas

4 Montaje y conexión

Fije la placa de montaje de la siguiente manera:

Montaje en suelos

- Fije la luminaria a la placa de montaje y atorníllela con los tornillos de seguridad suministrados.

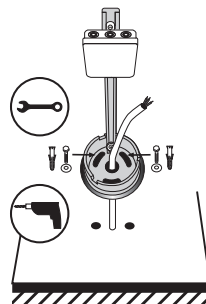

- Abra la caja de conexión y enchufe el cable de red y la luminaria conforme al esquema de conexiones.

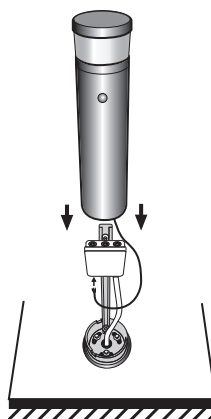

Conexión

En función del modelo, las luminarias pueden conectarse individualmente o en paralelo.

⚠ ¡PELIGRO!



¡Peligro de muerte por descarga eléctrica!

- Deje el cable sin tensión.
- Compruebe que el cable no tiene tensión.

Luminaria ALVA BL sin detector de movimiento

BL-ALV xx xxx 8x0 xxx

Conecte la luminaria de la siguiente manera:

- Conecte la luminaria según el esquema de conexiones.
 1. Conductor protector
 2. Conductor neutro
 3. Cable exterior de 230 V ~

Bornes de conexión

Esquema de conexiones

Se pueden enrutar 40 luminarias de bolardo como máximo.

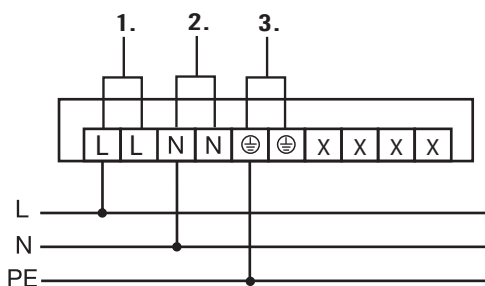

Luminaria ALVA BL con interfaz DALI

Luminaria ALVA BL con interfaz DALI y detector de movimiento

BL-ALV xx xxx 8x0 xxx DALI y BL-ALV xx xxx 840 xxx A DALI

¡ATENCIÓN!

Daños del balasto electrónico DALI por conexión incorrecta.

- Tenga en cuenta las especificaciones de DALI (IEC 62386)

Conecte la luminaria de la siguiente manera:

- Conecte la luminaria según el esquema de conexiones.
 1. Conductor protector
 2. Conductor neutro
 3. Cable exterior
 4. Interfaz DALI

Bornes de conexión**Esquema de conexiones**

Se pueden enrutar 40 luminarias de bolardo como máximo.

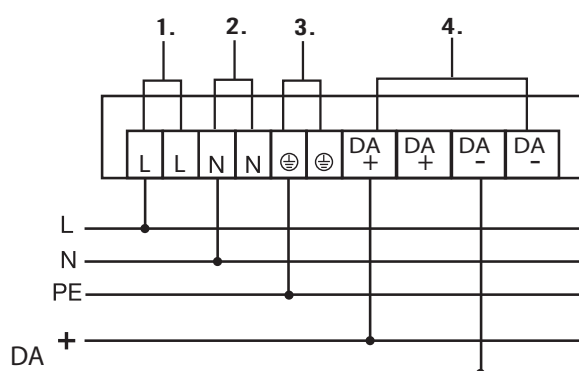
**¡ATENCIÓN!****No polarizar las conexiones DALI.**

La luminaria de bolardo con detector de movimiento está equipada con un suministro de tensión integrado de 30 mA para la interfaz DALI. Otros componentes de bus DALI como, por ejemplo, las luminarias ALVA DALI BL pueden utilizar aprox. 16 de los 30 mA. El detector de movimiento es una unidad de control DALI con interfaz DALI integrada. No es necesario el direccionamiento de los componentes/balastos electrónicos. Todos los balastos electrónicos se indican al mismo tiempo a través de la dirección de emisión.



En un grupo DALI pueden conectarse en paralelo un máx. de 8 luminarias de bolardo con detector de movimiento.

La luminaria se fija a la placa de montaje de la siguiente forma:

- Coloca la luminaria sobre la placa de montaje de modo que las flechas se señalen entre sí.

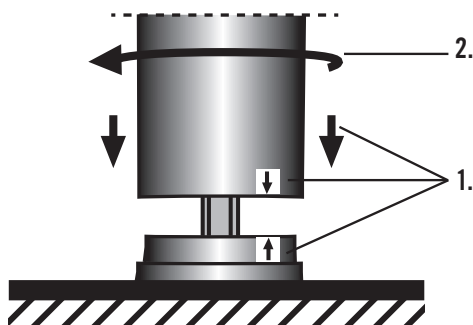

- A continuación, gire la luminaria en sentido horario y fíjela con los tornillos de seguridad suministrados.

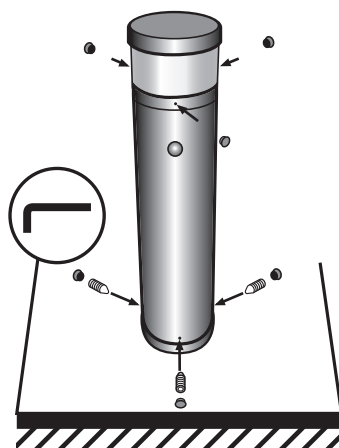

4.1 Fase de inicialización

Con detector de movimiento

Luminaria con detector de movimiento

Tras cada conexión, la tensión inicia la fase de inicialización.

Comportamiento de la luminaria durante la fase de inicialización

- La luminaria está conectada.
- Los LED del detector de movimiento parpadean alternativamente: 1 vez rojo, 1 vez verde, 1 vez azul.
- La luminaria estará lista para el funcionamiento tras aprox. 25 segundos y funciona conforme a la programación ajustada de fábrica.



LED rojo = canal de luz, conexión maestro; LED verde = conexión esclavo, LED azul = modo de programación; LED amarillo = interruptor crepuscular

4.2 Programación de fábrica

Con detector de movimiento

La luminaria con detector de movimiento integrado se encuentra en la siguiente programación de fábrica:

- Valor nominal de luminosidad: 50 Lux
- Tiempo de alumbrado para la duración de la iluminación: 5 minutos
- Modo operativo: Totalmente automático
- Luz de orientación: Encendida (10%)
- Tiempo de alumbrado para luz de orientación: 1 minuto
- Modo de funcionamiento: Maestro

4.3 Funcionamiento regular

En el modo de funcionamiento regular, el detector de movimiento controla la iluminación en función de las condiciones de iluminación y los movimientos detectados.

Comportamiento de los LED

La luminaria enciende la luz:

Requisitos:

- Defecto en el valor nominal de luminosidad

y

- que el detector de movimiento haya detectado un movimiento en el área de detección

La luminaria apaga la luz:

Requisitos:

- Exceso en el valor nominal de luminosidad.



El detector de movimiento se desactiva si el valor nominal de luminosidad es superior a las condiciones de iluminación.

5 Ajustes

Hay distintas opciones para ajustar y controlar la luminaria de bolardo.

5.1 ALVA BL

5.1.1 Encendido/apagado de la iluminación

El control se realiza mediante dispositivos externos, como un interruptor de luz. Al conectar y desconectar la tensión de red se enciende y apaga la luminaria.

5.2 ALVA BL con interfaz DALI

5.2.1 Encender/apagar y atenuar la luminaria

el control se realiza mediante la interfaz DALI. Los telegramas de control DALI pueden activar las funciones **Encender/apagar la luminaria** y **Atenuar luminaria**.

5.3 ALVA BL con interfaz DALI y detector de movimiento

Además del control mediante interfaz DALI, se pueden aplicar numerosos ajustes a través del mando a distancia.

Con interfaz
DALI

Mobil-PDi/Dali

El mando a distancia por infrarrojos Mobil-PDi/Dali (n.º de artículo ep10425899) permite a instaladores eléctricos y usuarios un ajuste cómodo de distintos parámetros y funciones especiales. Este mando a distancia está disponible como accesorio.



Para una recepción óptima, apunte el mando a distancia directamente al detector durante la programación.





Tenga en cuenta que con radiación solar directa, el alcance se puede reducir en hasta aprox. 4 m debido a la parte infrarroja del sol.

5.3.1 Encendido/apagado de la iluminación

La función **Encender/apagar la iluminación** permite encender o apagar la luminaria mediante el mando a distancia.

Esta función solo se activa temporalmente. El detector vuelve al modo de funcionamiento regular si no se detecta movimiento en el área de detección y finaliza el tiempo de alumbrado preajustado.

Ajuste de la función	Pasos a seguir
Encender la luminaria	<ul style="list-style-type: none"> ➤ Pulse la tecla . ✓ La luminaria se encenderá.
Apagar la luminaria	<ul style="list-style-type: none"> ➤ Pulse la tecla . ✓ La iluminación se apagará.

5.3.2 Activar interruptor crepuscular

Con la función **Activar interruptor crepuscular**, se controla la iluminación automáticamente si varían las condiciones de iluminación. En este modo, el detector de movimiento funciona como un interruptor crepuscular y debe designarse previamente como detector maestro.

 Puede obtener más información sobre cómo designar el detector de movimiento como detector maestro en el capítulo **Conexión maestro / esclavo**, página 27.

El interruptor crepuscular solo puede activarse mediante el mando a distancia. En el ajuste de fábrica, el valor de crepúsculo está preajustado aprox. a 50 Lux.

En el caso de una variación de las condiciones de iluminación de oscuro a claro, comienza un tiempo de retardo de aprox. 5 minutos para evitar un encendido/apagado frecuente de la luminaria.

La iluminación se enciende de la siguiente manera:



Requisito:

- La luz ambiental se encuentra por debajo del valor de conmutación del crepúsculo preajustado.

La iluminación se apaga de la siguiente manera:





Requisito:



- La luz ambiental es el doble de clara que el valor de conmutación del crepúsculo durante al menos 5 minutos.

Ajuste de la función	Pasos a seguir
Abrir modo de programación	<ul style="list-style-type: none"> ➤ Pulse la tecla . ✓ El LED azul se enciende en el cabezal del sensor. ✓ La iluminación se encenderá. <p>Durante este tiempo, el detector no reacciona ante los movimientos.</p>
Activar interruptor crepuscular	<ul style="list-style-type: none"> ➤ Pulse la tecla  varias veces si fuera necesario, hasta que parpadee el LED amarillo. ✓ En el cabezal del sensor, el LED amarillo parpadea brevemente 3 veces. ✓ El interruptor crepuscular estará ahora activado.
Finalizar modo de programación	<ul style="list-style-type: none"> ➤ Pulse la tecla . ✓ El LED azul se apagará. ✓ Se guardarán los ajustes. ✓ La iluminación se apagará.

5.3.3 Ajustar el valor de conmutación del crepúsculo

Con la función **Ajustar el valor de conmutación del crepúsculo**, puede ajustar mediante el mando a distancia un valor Lux fijo o el valor Lux actual con la función del ojo.

Ajuste de la función	Pasos a seguir
Abrir modo de programación	<ul style="list-style-type: none"> ➤ Pulse la tecla . ✓ El LED azul se enciende en el cabezal del sensor. ✓ La iluminación se encenderá. <p>Durante este tiempo, el detector no reacciona ante los movimientos.</p>
Ajustar el valor de conmutación del crepúsculo	<ul style="list-style-type: none"> ➤ Seleccione entre las teclas  a . ✓ En el cabezal del sensor, el LED rojo parpadea brevemente 3 veces. <p>Durante el funcionamiento diario , se desactiva el sensor de luz.</p>

Ajuste de la función	Pasos a seguir
Ajustar el valor Lux actual para el valor de conmutación del crepúsculo	<ul style="list-style-type: none"> ➤ Pulse la tecla  . ✓ En el cabezal del sensor, el LED rojo parpadea brevemente 3 veces.
Finalizar modo de programación	<ul style="list-style-type: none"> ➤ Pulse la tecla  . ✓ El LED azul se apagará. ✓ Se guardarán los ajustes. ✓ La iluminación se apagará.

5.3.4 Ajustar el tiempo de alumbrado de la iluminación

Con la función **Ajustar el tiempo de alumbrado de la iluminación**, puede determinar la duración de iluminación de la luminaria tras el último movimiento.

Mediante el mando a distancia, puede seleccionar un tiempo entre 1 y 30 minutos.

El tiempo de alumbrado se activa de la siguiente manera:





Requisitos:

- La luz ambiental se encuentra por debajo del valor de conmutación del crepúsculo preajustado.
- La luminaria se enciende en caso de movimiento.
- El detector de movimiento ya no detecta movimiento en el área de detección.
- ✓ Ha comenzado el tiempo de alumbrado de la iluminación.



El tiempo de alumbrado comienza de nuevo en cuanto se detecta un nuevo movimiento en el área de detección.

Ajuste de la función	Pasos a seguir
Abrir modo de programación	<ul style="list-style-type: none"> ➤ Pulse la tecla  . ✓ El LED azul se enciende en el cabezal del sensor. ✓ La iluminación se encenderá. <p>Durante este tiempo, el detector no reacciona ante los movimientos.</p>

Ajuste de la función	Pasos a seguir
Seleccionar tiempo de alumbrado entre 1-15 minutos	<ul style="list-style-type: none"> ➤ Seleccione entre las teclas  a . ✓ En el cabezal del sensor, el LED rojo parpadea brevemente 3 veces.
Fijar el tiempo de alumbrado en 30 minutos	<ul style="list-style-type: none"> ➤ Pulse dos veces seguidas la tecla . ✓ En el cabezal del sensor, el LED rojo parpadea brevemente 3 veces.
Finalizar modo de programación	<ul style="list-style-type: none"> ➤ Pulse la tecla . ✓ El LED azul se apagará. ✓ Se guardarán los ajustes. ✓ La iluminación se apagará.

5.3.5 Ajustar la luz de orientación

La función **Ajustar la luz de orientación** permite una iluminación discreta en la oscuridad. Mediante el mando a distancia, puede seleccionar una luz de orientación entre el 10% y el 20% de la potencia de iluminación máxima.

Requisitos:

- La función **Ajustar el tiempo de alumbrado para la luz de orientación** se activa de forma permanente.

La luz de orientación se enciende de la siguiente manera:





Requisitos:

- No se detectan movimientos en el área de detección.
- Ha finalizado el tiempo de alumbrado preajustado para la duración de la iluminación.
- La luz ambiental se encuentra por debajo del valor nominal de luminosidad ajustado.
- ✓ El detector de movimiento enciende la luz de orientación.

La luz de orientación se apaga de la siguiente manera:

Requisitos:

- La luz ambiental se encuentra por encima del valor nominal de luminosidad ajustado.
- ✓ El detector de movimiento apaga la luz de orientación a pesar de detectar movimiento.

Ajuste de la función	Pasos a seguir
Abrir modo de programación	<ul style="list-style-type: none"> ➤ Pulse la tecla . ✓ El LED azul se enciende en el cabezal del sensor. ✓ La iluminación se encenderá. <p>Durante este tiempo, el detector no reacciona ante los movimientos.</p>
Activar la luz de orientación de forma permanente	<ul style="list-style-type: none"> ➤ Pulse la tecla . ✓ En el cabezal del sensor, el LED rojo parpadea brevemente 3 veces.
Fijar la luz de orientación entre el 10% y el 20%	<ul style="list-style-type: none"> ➤ Pulse la tecla . ✓ En el cabezal del sensor, el LED rojo parpadea brevemente 3 veces. ✓ La luminaria se enciende al 20% de la potencia de iluminación máxima. <p>0</p> <ul style="list-style-type: none"> ➤ Pulse repetidamente la tecla . ✓ En el cabezal del sensor, el LED rojo parpadea brevemente 3 veces. ✓ La luminaria se enciende al 10% de la potencia de iluminación máxima.
Finalizar modo de programación	<ul style="list-style-type: none"> ➤ Pulse la tecla . ✓ El LED azul se apagará. ✓ Se guardarán los ajustes. ✓ La iluminación se apagará.

5.3.6 Ajustar el tiempo de alumbrado de la luz de orientación





Con la función **Ajustar el tiempo de alumbrado de la luz de orientación**, puede activar la iluminación de caminos de forma permanente o durante un tiempo limitado.

Mediante el mando a distancia, puede seleccionar un tiempo entre 1 y 60 minutos.

El tiempo de alumbrado se activa de la siguiente manera:

Requisitos:

- La luz de orientación se ha activado mediante el mando a distancia.
- La luz ambiental se encuentra por debajo del valor de conmutación del crepúsculo preajustado.
- No se detectan movimientos en el área de detección.
- ✓ La luz de orientación se encenderá.

Ajuste de la función	Pasos a seguir
Abrir modo de programación	<ul style="list-style-type: none"> ➤ Pulse la tecla . ✓ El LED azul se enciende en el cabezal del sensor. ✓ La iluminación se encenderá. <p>Durante este tiempo, el detector no reacciona ante los movimientos.</p>
Seleccionar tiempo de alumbrado para la luz de orientación entre 1-60 minutos	<ul style="list-style-type: none"> ➤ Seleccione entre las teclas  a . ✓ En el cabezal del sensor, el LED rojo parpadea brevemente 3 veces.
Desactivar la luz de orientación de forma permanente	<ul style="list-style-type: none"> ➤ Pulse la tecla . ✓ En el cabezal del sensor, el LED rojo parpadea brevemente 3 veces.
Finalizar modo de programación	<ul style="list-style-type: none"> ➤ Pulse la tecla . ✓ El LED azul se apagará. ✓ Se guardarán los ajustes. ✓ La iluminación se apagará.

5.3.7 Modo totalmente automático

En el **Modo totalmente automático**, el detector de movimiento enciende o apaga automáticamente la luminaria cuando se detecta movimiento en función del valor nominal de luminosidad preajustado.

Esta función viene ajustada de fábrica.

La luminaria se enciende automáticamente:

Requisitos:



- La luz ambiental se encuentra por debajo del valor del crepúsculo preajustado.
- El detector de movimiento detecta un movimiento en el área de detección.
- ✓ El detector de movimiento enciende la iluminación.

La luminaria se apaga automáticamente:

Requisitos:

- La luz ambiental se encuentra por encima del valor nominal de luminosidad preajustado.
- o
- La luz ambiental se encuentra por debajo del valor nominal de luminosidad preajustado y en el área de detección ya no se detecta movimiento.
- Ha finalizado el tiempo de alumbrado preajustado para la duración de la iluminación.
- ✓ El detector de movimiento **apaga** la iluminación o **enciende** la luz de orientación si está activada.

Encontrará información sobre cómo activar la luz de orientación en el capítulo **Ajustar la luz de orientación**, página 23.

Ajuste de la función	Pasos a seguir
Abrir modo de programación	<ul style="list-style-type: none"> ➤ Pulse la tecla . ✓ El LED azul se enciende en el cabezal del sensor. ✓ La iluminación se encenderá. <p>Durante este tiempo, el detector no reacciona ante los movimientos.</p>
Activar el modo totalmente automático	<ul style="list-style-type: none"> ➤ Pulse la tecla . ✓ En el cabezal del sensor, el LED rojo parpadea brevemente 3 veces.
Finalizar modo de programación	<ul style="list-style-type: none"> ➤ Pulse la tecla . ✓ El LED azul se apagará. ✓ Se guardarán los ajustes. ✓ La iluminación se apagará.

5.3.8 Conexión maestro / esclavo

Con la función **Conexión maestro / esclavo**, se puede ampliar el área de detección del detector de movimiento de manera precisa. Mediante la interfaz DALI integrada, se pueden designar luminarias de bolardo conectadas en paralelo con detector de movimiento como detectores maestros o esclavos.

Un detector de movimiento designado como detector maestro mide constantemente la luz ambiental y detecta movimientos. Por el contrario, el detector esclavo solo detecta movimiento.

Si no se ha alcanzado el valor de conmutación del crepúsculo, el detector maestro enciende la luz de orientación si está activada. Si no se ha alcanzado el valor de conmutación del crepúsculo y se detecta un movimiento, el detector maestro enciende la iluminación.

El tiempo de alumbrado solo se puede ajustar en el detector maestro, por lo que debe montarse en el lugar más oscuro, p. ej., debajo de un árbol.

Si detecta un movimiento, el detector esclavo envía cada 30 segundos un telegrama de control ON al detector maestro. El detector maestro enciende la luz de todas las luminarias DALI conectadas mediante el bus DALI o comienza de nuevo el tiempo de alumbrado.

El detector maestro lee la dirección DALI 15 y el detector esclavo escribe en esa misma dirección. Las direcciones son fijas y no admiten modificaciones.

La función solo puede activarse mediante el mando a distancia.



En un grupo DALI pueden conectarse en paralelo un máx. de 8 luminarias de bolardo con detector de movimiento.

La iluminación se enciende de la siguiente manera:





Requisitos:

- La luz ambiental se encuentra por debajo del valor de conmutación del crepúsculo preajustado.
- ✓ La luz de orientación se encenderá si está activada.
- El detector esclavo o el maestro detectan un movimiento.
- ✓ El detector maestro enciende las luminarias.

El tiempo de alumbrado se amplía de la siguiente manera:

Requisitos:

- La iluminación se encenderá.
- Al menos un detector esclavo o el detector maestro detectan un movimiento.
- ✓ El tiempo de alumbrado comienza de nuevo.

Ajuste de la función	Pasos a seguir
Abrir modo de programación	<ul style="list-style-type: none"> ➤ Pulse la tecla . ✓ El LED azul se enciende en el cabezal del sensor. ✓ La iluminación se encenderá. <p>Durante este tiempo, el detector no reacciona ante los movimientos.</p>
Designar un detector como esclavo	<ul style="list-style-type: none"> ➤ Pulse la tecla . ✓ En el cabezal del sensor, el LED verde parpadea brevemente 3 veces.
Designar un detector como maestro	<ul style="list-style-type: none"> ➤ Pulse la tecla . ✓ En el cabezal del sensor, el LED rojo parpadea brevemente 3 veces.
Finalizar modo de programación	<ul style="list-style-type: none"> ➤ Pulse la tecla . ✓ El LED azul se apagará. ✓ Se guardarán los ajustes. ✓ La iluminación se apagará.

5.3.9 Ajustes adicionales por mando a distancia

Comportamiento de los LED

Encender/apagar los LED

Los LED integrados en el cabezal del sensor indican el estado del detector de movimiento. Esta función puede activarse/desactivarse mediante el mando a distancia.

El LED rojo parpadea si se detecta movimiento en el área de detección o si se recibe un comando del mando a distancia. El LED azul se ilumina si el detector se encuentra en el modo de programación.

Ajuste de la función	Pasos a seguir
Abrir modo de programación	<ul style="list-style-type: none"> ➤ Pulse la tecla . ✓ El LED azul se enciende en el cabezal del sensor. ✓ La iluminación se apagará. <p>Durante este tiempo, el detector no reacciona ante los movimientos.</p>

Ajuste de la función	Pasos a seguir
Apagar los LED	<ul style="list-style-type: none"> ➤ Pulse la tecla . ✓ La función se ha aplicado. ✓ El LED azul del cabezal del sensor se desactivará durante aprox. 3 segundos.
Encender los LED	<ul style="list-style-type: none"> ➤ Pulse la tecla . ✓ La función se ha aplicado. ✓ El LED azul del cabezal del sensor parpadeará durante aprox. 3 segundos.
Finalizar modo de programación	<ul style="list-style-type: none"> ➤ Pulse la tecla . ✓ El LED azul se apagará. ✓ Se guardarán los ajustes.

Restablecimiento

Con la función **Restablecer** se eliminan todos los ajustes realizados. El detector se encuentra en la programación suministrada de fábrica.

Ajuste de la función	Pasos a seguir
Abrir modo de programación	<ul style="list-style-type: none"> ➤ Pulse la tecla . ✓ El LED azul se enciende en el cabezal del sensor. ✓ La iluminación se apagará. <p>Durante este tiempo, el detector no reacciona ante los movimientos.</p>
Restablecimiento al programa de fábrica	<ul style="list-style-type: none"> ➤ Pulse la tecla . ✓ La función se ha aplicado. ✓ Los LED azul y rojo del cabezal del sensor parpadean alternativamente.
Finalizar modo de programación	<ul style="list-style-type: none"> ➤ Pulse la tecla . ✓ El LED azul se apagará. ✓ Se guardarán los ajustes.

6 Mantenimiento

La luminaria no incluye componentes que requieran mantenimiento. Solo se debe sustituir el equipo completo.

6.1 Limpieza

¡ATENCIÓN!

Daño del dispositivo al usar un producto de limpieza equivocado.

- Utilice un paño sin pelusas, seco o humedecido con un poco de agua.

6.2 Reparación de averías

Solución de
problemas

Avería	Causa
La iluminación está apagada	<ul style="list-style-type: none"> • La luz ambiental se encuentra por encima del valor de conmutación del crepúsculo preajustado. • La iluminación se ha desactivado manualmente. • El tiempo de alumbrado se ha ajustado demasiado corto.
La iluminación se apaga en caso de "oscuridad" a pesar de haber presencia.	<ul style="list-style-type: none"> • La luz ambiental se encuentra por encima del valor de conmutación del crepúsculo preajustado. • La iluminación se ha desactivado manualmente.
La iluminación no se desactiva o se activa de manera espontánea en caso de ausencia.	<ul style="list-style-type: none"> • El tiempo de alumbrado no ha finalizado todavía. • Encendido por error por animales u otras influencias ambientales, como hojas en movimiento en el área de detección.
El detector no reacciona.	<ul style="list-style-type: none"> • Compruebe la tensión de red.

7 Características técnicas

Tensión de alimentación	Tensión de servicio	230 V CA
	Consumo de energía	18 W aprox.
	Corriente de arranque	máx. 20 A
	Consumo de corriente	80 mA aprox.
Ajustes	Mando a distancia	Mobil-PDi/Dali
Detectores de movimiento	Tiempo de alumbrado	1 min. - 30 min. aprox.
	Valor nominal de luminosidad	10 - 1000 Lux aprox.
	Luz de orientación	10% - 20%
	Tiempo de alumbrado luz de orientación	1 min. - 60 min. aprox.
Interfaz	BL-ALV xx xxx 8xx x DALI	DALI
Índice de reproducción cromática		IRC > 80
Flujo luminoso	Transparente	1150 lm aprox.
	Opalino	926 lm aprox.
Ángulo de radiación	Transparente	159°
	Opalino	283°
Color de luz	BI-ALV xx xxx 830	3000 K
	BL-ALV xx xxx 840	4000 K
Intervalo de temperatura	Funcionamiento	-25 °C ... +40 °C
Clase de protección		I
Tipo de protección		IP 65 (cabezal de luminaria), IP 54 (base con caja de conexión)
Borne de conexión		2,5 mm ² /1,5 mm ²
Medidas	Altura	940 mm
	Diámetro	Ø 170 mm
Color	blanco	similar a RAL 9016
	antracita	similar a RAL 7016

Declaración CE

8 Declaración de conformidad CE

La identificación CE se corresponde con las siguientes directivas:

- EMC 2004/108/CE
- LVD 2006/95/CE
- RoHS 2011/65/UE

9 Eliminación



Este equipo no debe desecharse en la basura convencional. Los propietarios de equipos usados están obligados por ley a desecharlos en contenedores especiales. Solicite información a su administración municipal o regional.

10 Garantía de fabricante ESYLUX

Los productos ESYLUX han sido verificados conforme a la normativa vigente y fabricados con el máximo esmero. La empresa garante ESYLUX Deutschland GmbH, Postfach 1840, D-22908 Ahrensburg (para Alemania), o el correspondiente distribuidor de ESYLUX en su país (encontrará un resumen completo en la página web www.esylux.com), concede una garantía por fallos de fabricación o de material para los equipos ESYLUX por una duración de tres años desde la fecha de fabricación.

Esta garantía se otorga con independencia de los derechos legales del comprador ante el vendedor del equipo.

La prestación de garantía no incluye desgaste natural, alteración/avería debido a influencias medioambientales, daños durante el transporte, ni tampoco daños resultantes de la inobservancia del manual de instrucciones o las indicaciones para mantenimiento y/o de una instalación no reglamentaria. Las pilas, luces y acumuladores suministrados están excluidos de la garantía.

Solamente se concederá la garantía si el equipo es enviado al garante sin efectuarle modificación alguna, debidamente embalado y franqueado con la factura/recibo de caja así como una breve descripción escrita del fallo.

Si el derecho a garantía está justificado, el garante decidirá voluntariamente en un plazo razonable si desea reparar el equipo o enviar uno nuevo. La garantía no incluye derechos de mayor alcance, en especial el garante no se hará responsable de los daños derivados de la defectuosidad del equipo. Si el derecho a garantía no estuviera justificado (p.ej. plazo de garantía agotado, defectos no cubiertos por la garantía), el garante intentará reparar el equipo con el menor coste posible para usted.